

Y33 CIMA

WALD EXECUTIVE LINE
SERISE

取付説明書
WALD
Sportliche Autoäusrüstung WALD JAPAN

- ⚠ 注意 ◆塗装前に必ず仮合わせを行ってください。
◆取り付け上の不備による不具合及び、塗装後の返品には応じられませんので御注意下さい。

FRONT LIP SPOILER

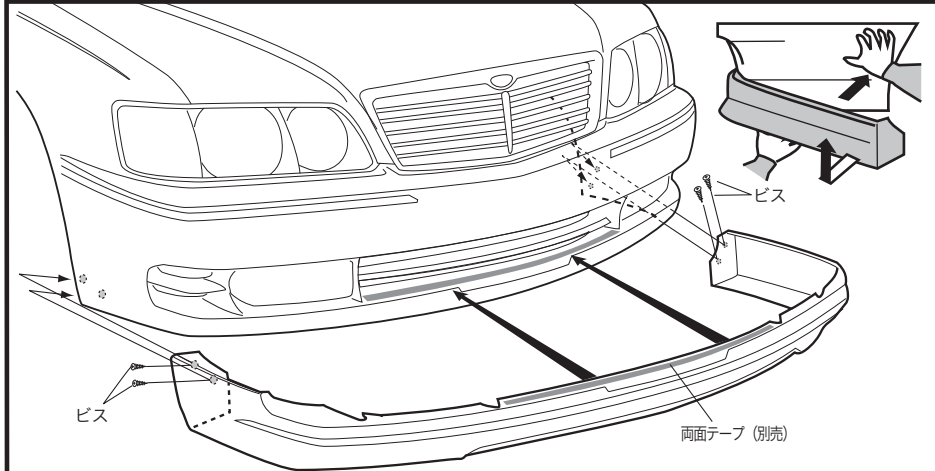

- 1) スポイラー上部の裏側部分に両面テープ (別売) を貼り、ダクトホールにスポイラー上部を差し込みます。
- 2) ボディ(フェンダー部)を押しながスポイラーを引き出しぎみに持ち上げ、フェンダー部に差し込みます。
- 3) スポイラーが正確についているかを確認し、ダクトホール(スポイラー上部)の内側に両面テープで貼り、フェンダーの目立たない部分(左右各2カ所)のスポイラーに穴を開け、タッピングビスで固定して下さい。バンパーとスポイラーのすき間はワッシャー等で調節して下さい。すき間が開いた状態のままですと割れの原因になりますので、ご注意ください。

⚠ 注意
※作業は2名で左右を持って行って下さい。また、ボディにキズがつかない様に注意して下さい。

REAR SPOILER

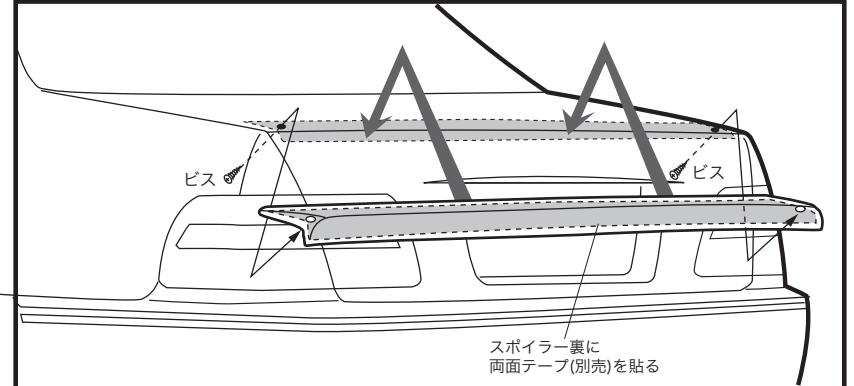

- 1) トランクの後部先端の形状にリアスポイラーを合わせ、トランクの内側から取付け、位置を予めマーキングしてドリル等で取付穴を開けて下さい。
- 2) リアスポイラー裏側の縁全面に両面テープ (別売) を貼り付けて下さい。
- 3) 両面テープ (別売) の裏紙を一部剥がしトランクに仮止めて下さい。
- 4) スポイラーが正確についているかを確認し、トランクの内側からビスで固定して下さい。また、両面テープの裏紙を全部剥がし、しっかりと固定して下さい。

⚠ 注意
※作業は2名で左右を持って行って下さい。また、ボディにキズがつかない様に注意して下さい。

コーキングボンド使用 (別売)
このマーク部分はコーキングボンドでスポイラーとボディのすき間がきれいに埋る様に止めて下さい。

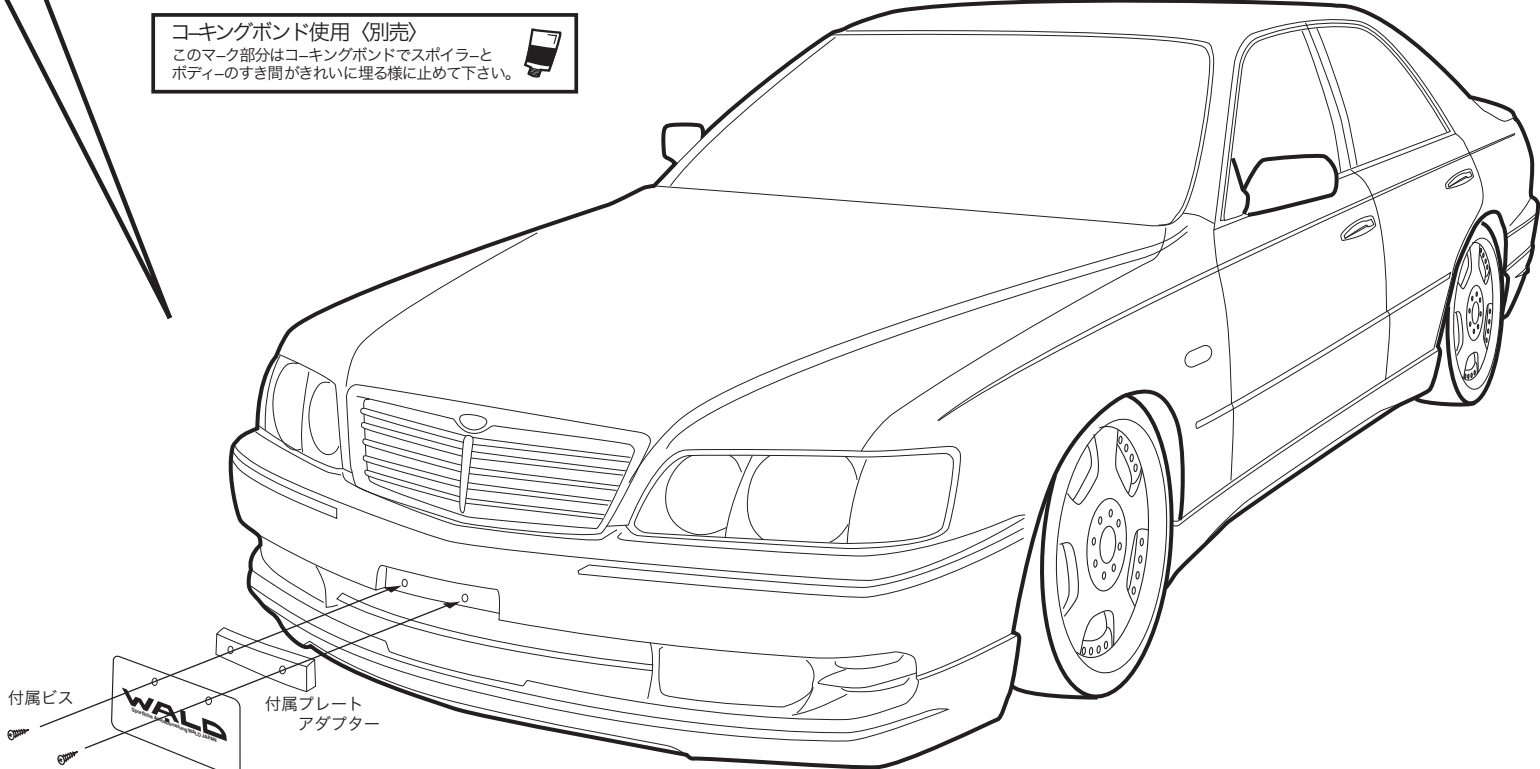

SIDE SKIRT

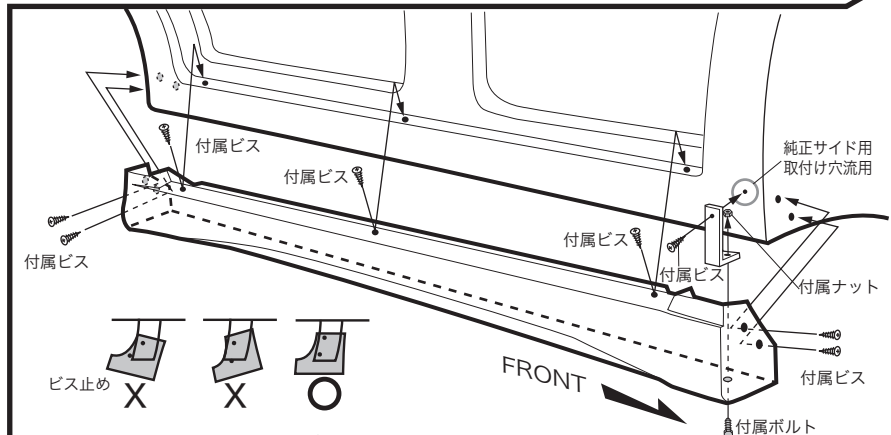

- 1) ノーマルサイドスカートを外して下さい。
- 2) ドアを開けた状態でサイドスカートボディのステップ部、フェンダー部に合わせます。付属ステーは、純正サイド用取付け穴を流用して付属ビスで固定して下さい。
- 3) ボディに合わせスポイラーのステップ部上面と、フェンダー部の目立たないカ所に穴を開け(上面: 3カ所フェンダー部: 各2カ所)付属ビスで仮止めて下さい。付属ステーに合わせ取付穴を開け、付属ボルト、ナットで仮止めて下さい。
- 4) サイドスカートを正確にセットしているかを確認してから、確実に固定して下さい。

⚠ 注意
※作業は2名で前後を持って行って下さい。また、ボディにキズがつかない様に注意して下さい。

REAR HALF SPOILER

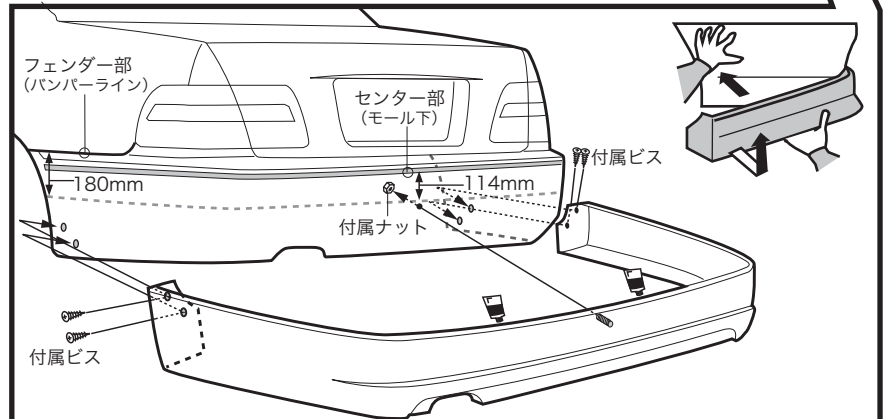

- 1) ハーフスポイラーをバンパーに仮合わせします。取付位置はフェンダー側部はバンパーのラインから180mm下、センターはモール下から114mm下の位置をマーキングし、フェンダー部左右2カ所(下部は純正位置)とスポイラーの固定ボルト1カ所に合わせ、ドリルで穴を開けて下さい。※取付け位置の寸法はあくまで目安です、車により多少異なる場合がありますので、予めよく確認して頂きます様、お願い致します。
- 2) ハーフスポイラーのフェンダー部左右2カ所を、付属ビスで仮止めて取付位置を確認後、確実に固定して下さい。

⚠ 注意
※マフラー開口部にノーマルマフラーが接触する場合は、別売のダウンサポートラバーを使用して下さい。
※作業は2名で左右を持って行って下さい。また、ボディにキズがつかない様に注意して下さい。
※スポイラーの取り付けは、取り付け位置に合わせてマーキングをして、正確な位置にドリル等で穴を開けて下さい。